

積み込み・別送品	
収納式ポスト (□100x t6, 床上100H)	14本
樹脂製フタポスト	12本

本車両を運行するには特殊車両運行許可申請が必要となります。  
けん引トラクタや運行経路によっては、最大積載量の荷物を積みこむことが出来ません。  
あらかじめ積載予定物品重量での運行可否を御確認下さい。

B条件 (指定外) 積載量	19300 Kg
B条件 (指定) 積載量	24400 Kg
C条件 (指定外) 積載量	28400 Kg
C条件 (指定) 積載量	28400 Kg
D条件 (指定、指定外) 積載量	28400 Kg

### 納入用図面

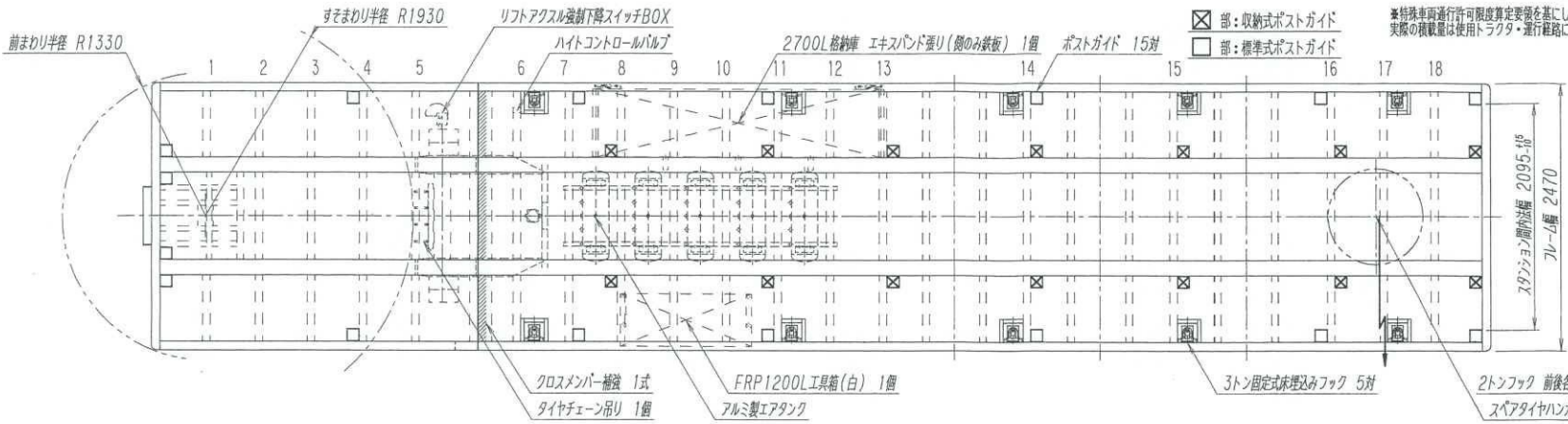

※特殊車両運行許可限度算定要領を基にした積載量の参考値です。  
実際の積載量は使用トラクタ・運行経路により変動します。

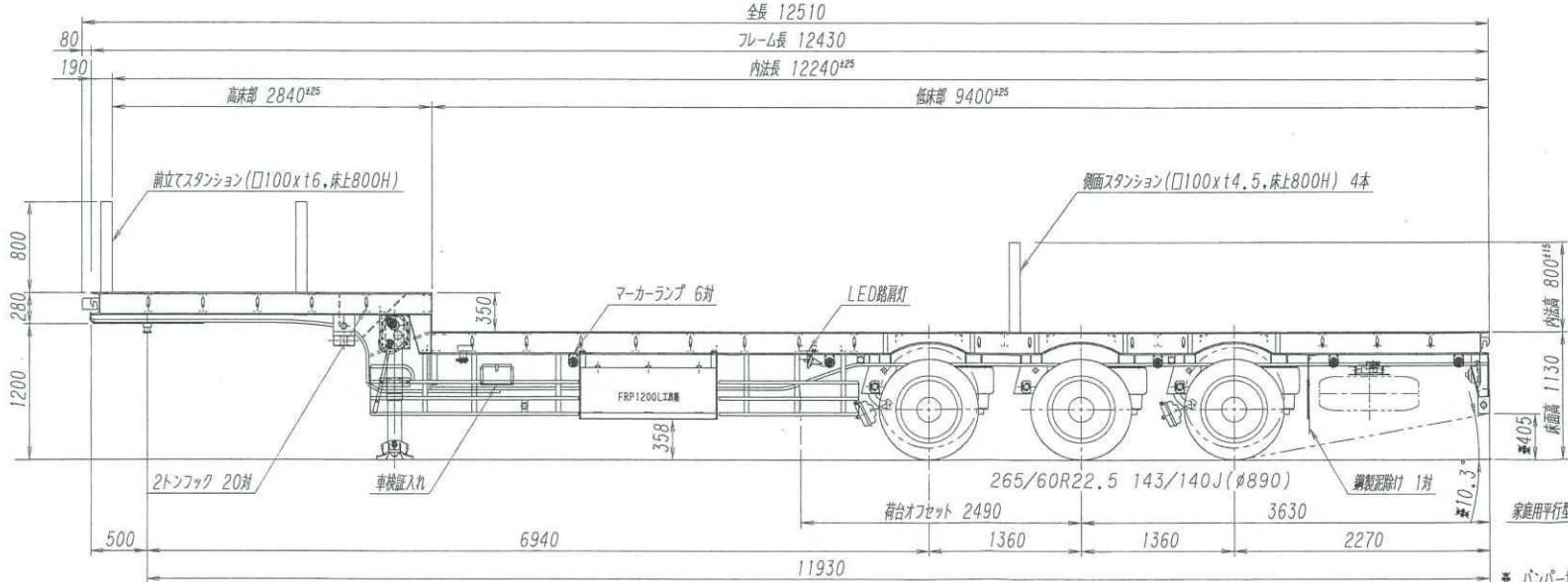
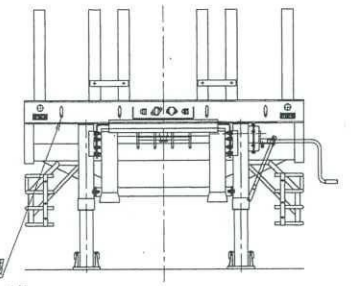

※ パンパー地上高はトレーラ単体での水平状態を示す  
ガブラー高1210Hで連結時のパンパー地上高は400mm

メモ欄 自主基準適合タイプ=脱着式スタション型 積載物は床上800以下のこと トラクタ前まわり半径1430mm以上、すそまわり半径1830mm以下	設定トラクタ 第5輪 11500kg , カブラ高 1210 H	塗装仕様	前輪 1710 kg	若杉自動車(株) 様向 トレクス PLB34112改 外観四面図	受領印
	車軸 : BPW製 (10TON) タイヤ : BS R185 (リブ) 懸架装置 : エアサス+EBSリフトアックスル・ハイコントロール付 駆動ブレーキ : スプリング式 (2輪) 補助脚 : 左右連動手動式NLH813 床 : アピトン22mm	ポデー : ファイングレー (N7.5) シャーシ : ファイングレー (N7.5) ホイール : シルバーメタリック塗装済 リヤパンパ : ファイングレー (N7.5) サイドパンパ : ファイングレー (N7.5)	車両重量 後輪 5880 kg 計 7590 kg 最大積載量 28400 kg		
記号	'23.02.03 打ち合わせ内容盛り込み	開闢 安田	車両総重量 後輪 85.9 %	日付: '23.01.31 尺度: 1/45 受注No. 50-221895	日付:
訂正	記事	扱者 承認	アンダーパン: 第5輪・タイヤ上ガルバ鋼板張り	製図: 検図: 日本トレクス株式会社 NIPPON TREX CO.,LTD.	設計: 開闢 承認: 安田